

# SEJAČKA RUČNÁ H1, 772111

## VÝHODY VÝROBKU:

- 6 diskov na semená všetkých druhov zeleniny
- Nekomplikovaná výmena diskov
- Rýchle, jednotné siatie
- Ľahko ovládateľná
- Úspora času a pracovnej sily



## ZOZNAM DIELOV:

1. Ľavé koleso
2. Pravé koleso
3. Rukoväť – plastové trubky
4. Kĺb
5. Os
6. Veko
7. Krycí disk
8. Disky
9. Vyhadzovač
10. Křídlové matice
11. Skrutka
12. Štvorcová skrutka hlavy
13. Plastový kryt
14. Zásobník osiva

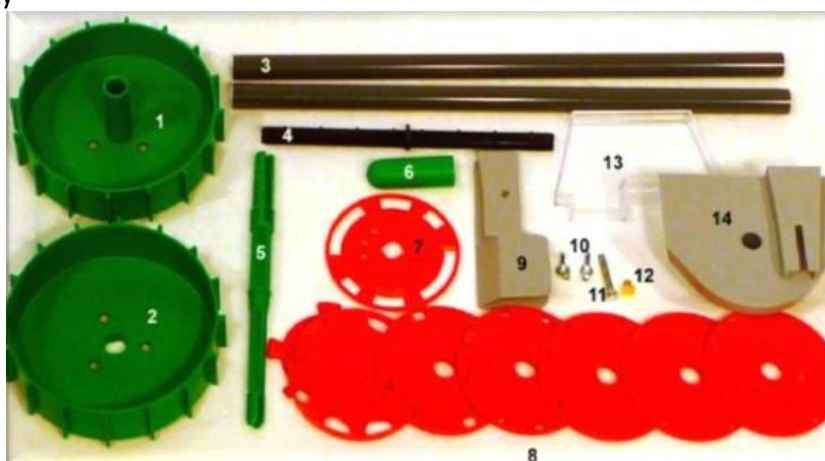

## MONTÁŽ:

1. Skrutku (12) naskrutkujte na vyhadzovač (9) pomocou křídlovej matice (10). Neuťahujte křídlovú maticu! Zasuňte vyhadzovač (9) do zásobníka osiva (14). Až teraz dotiahnite křídlovú maticu.

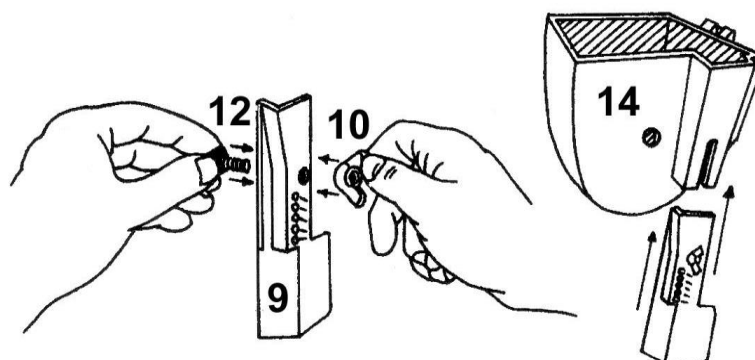

2. Vyberte disk (8). Každý disk je na jednej strane označený číslicou. Disk 1 je určený pre veľké semená a má svoju vlastnú krycí disk. Ostatné disky majú krycí disk (7). Používa sa na prekrytie štyroch, šiestich alebo žiadnej diery na diskoch. To určuje vzdialenosť vysievania semien: 5cm, 10cm, alebo 20cm.

disk	zelenina	otvory	rozstupy riadkov	rozstupy rastlín
č. 1	hrášok fazuľa kukurica	8 4 (2) 2	50cm 50cm 50cm (80cm)	
č.2	červená repa uhorky	4 2 (4)	30-40cm 30-40cm	10cm 20cm
č.3	semená špenát	4/8	30cm	
č.4	red'kovka	8	20cm	
č.5	mrkva petržlen šalát	8 8 8	25-35cm 30-40cm 25-30cm	2-3cm 20cm
č.6	kapusta cibuľa pór čakanka	2 (4) 8 4 4	40-60cm 25cm 30cm 50cm	40-60cm 5cm 10cm 10cm

Umiestnite disk číslo 1 alebo disk č. 2 až 6 spolu s krycím diskom do násypky. Dávajte pozor na čísla na obale. Zakryte násypku plastovým vekom (13).

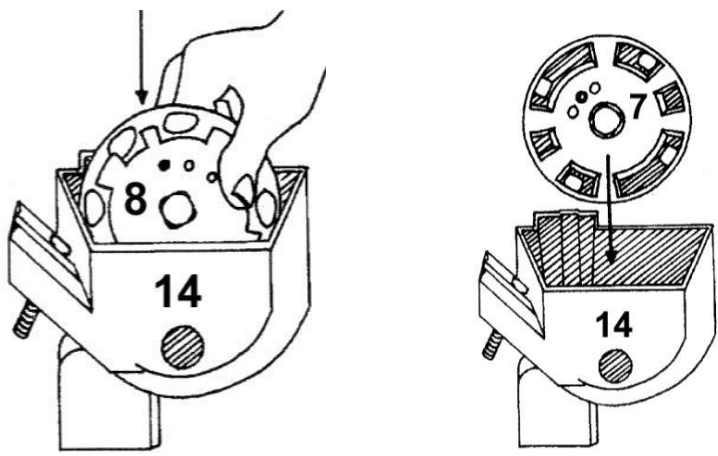

3. Vedzte os (5) úzkym koncom cez zásobník a vsuňte os do ľavého kolesa (1) až kým nezapadne. Pravé koleso (2) pripevnite na pravú stranu osi. Koleso by malo zapadnúť. Otvorená strana kolesa smeruje von. Nepoužité výsevné disky teraz zastrčte na os kolesa. Začínajte s krycím diskom, ak nie je použitý. Ostatné zasuňte za sebou.

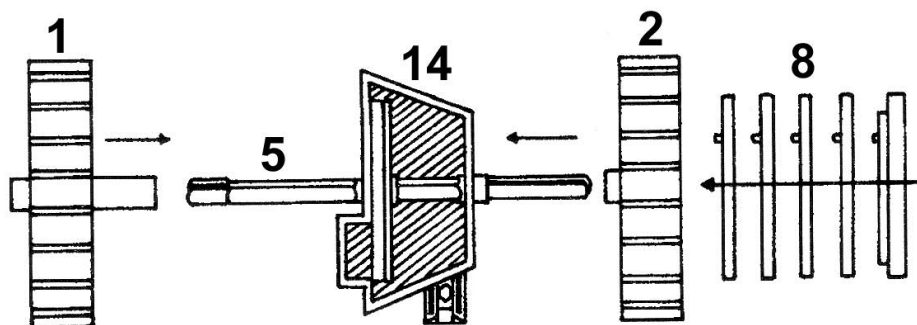

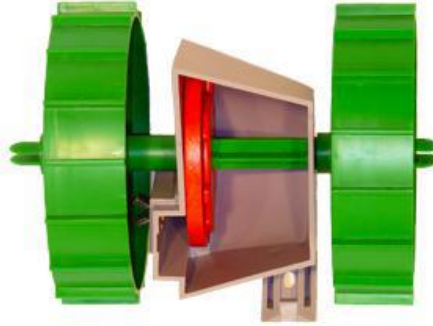

4. Vložte rukoväť zloženú z dvoch rúrok (3) a spojovacieho kusu (4). Zaskrutkujte pomocou skrutky (11) do násypky. Utiahnite krídlovú maticu.

Sejačka ručná je geniálnym pomocníkom v záhrade. Sadenie s ňou nie je fyzicky náročné a zdĺhavé. Sejačka robí automaticky potrebné operácie. Vyberiete si správny disk, naplníte osivom zásobník, nastavíte dávkovanie a ideme. Sejačka je vhodná pre všetky druhy zeleniny: fazuľa, hrach, uhorky, mrkva, reďkovka, repa, šalát, kukurica a ďalšie: Súprava sa dodáva so šiestimi výmennými diskami. Môžete si vybrať medzi tromi rozstupmi: 20cm, 10cm alebo 5cm.

#### **INŠTRUKCIE:**

Ovládanie je jednoduché. Vyberte správny disk a uložte ho na svoje miesto. Dávajte pozor na označenie. Potom nasypete osivo do zásobníka a môžete sadiť rýchlosťou chôdze po pripravenej zemine. Pôda by mala byť kyprá, nie kamenistá. Čím je zásobník prázdnejší, tým pomalšie sa pohybujete so sejačkou.

Sejačka robí brázdu a rozsieva semená rovnomerne. Hĺbku sejby možno nastaviť na vyhadzovači. Čím nižšie vysunieme vyhadzovač, tým je hlbšia sejba. Ak je suchá pôda alebo väčšie semená, mala by byť hĺbka sejby väčšia. Pri výmene disku sa musia všetky nastavenia vykonať znova.

Je dôležité, aby plastové veko zostalo pri sejbe na zásobníku osiva. Pôda by sa nemala dostať dovnútra.

Os je uložená tak, že je možné sledovať ako semeno vstupuje do vyhadzovača. Ten odhrňa pôdu doľava. Za vyhadzovačom, po vypadnutí semena automaticky sa zarovnáva brázda. Sejačka urobila tri operácie v jednom: brázdu, výsadbu a zakrytie semena.

Vďaka sejačke sa mladé rastlinky nemusia následne pretŕhať. Táto užitočná pomôcka patrí do každej záhrady!

#### **DODÁVA:**

REBIOP, s.r.o., SNP 51/2298, Zlaté Moravce